



Let's grow together

TDL201

Chariot élévateur à contrepoids Li-ion 2.0T

- Châssis de chariot optimisé pour l'installation et le détachement de la cabine
- Système de direction mécanique avec une meilleure interaction homme-véhicule
- Espace pour les jambes plus grand pour amplifier le confort de conduite
- Performances de travail puissantes et constantes
- Nouvel écran LCD informatif

EP EQUIPMENT CO.,LTD
www.ep-ep.com



▣ Caractéristiques

■ Système de direction mécanique avec une meilleure interaction homme-véhicule

Le TDL201 adopte un système de direction mécanique qui permet d'obtenir un fonctionnement plus précis et plus réactif, ce qui démontre une meilleure interaction homme-véhicule. De plus, le système de direction mécanique est doté d'une structure simple et fiable, avec des coûts d'entretien réduits.



■ Joystick électromagnétique disponible pour des besoins plus importants

Pour une manutention de qualité supérieure, le joystick électromagnétique est disponible en option et met l'expérience et la productivité au premier plan. Le joystick abrite toutes les commandes du chariot et permet à l'opérateur d'exécuter toutes les fonctions avec une précision extrême dans un espace de la taille d'une paume.



■ Un plus grand espace pour les jambes afin d'accroître le confort de conduite

La conception intégrée du poste de conduite vise à créer un espace opérationnel plus grand afin d'améliorer l'ergonomie pour réduire les problèmes de santé liés au travail de l'opérateur, ainsi que pour améliorer l'efficacité opérationnelle.



■ Des performances de travail puissantes et constantes

La batterie au lithium 48V/405Ah avec charge d'opportunité et les moteurs à double entraînement de 5,4kW*2 garantissent que le TDL201 fonctionne à pleine puissance à tout moment avec une performance élevée permanente. Il est livré avec un chargeur intégré 48V/50A en standard pour faciliter la charge et des chargeurs externes 48V/150A et 48V/200A sont disponibles en option pour mieux répondre à vos besoins.

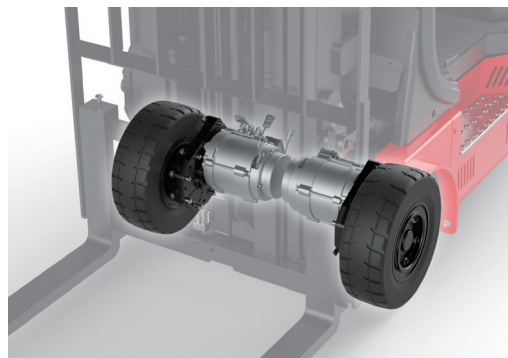

■ Châssis de chariot optimisé pour l'installation et le détachement de la cabine

Le TDL201 présente le même design épuré que la série L2 et un châssis optimisé en une seule pièce, ce qui facilite l'installation et le démontage de la cabine.



■ Nouvel écran LCD informatif

Le TDL201 est doté d'un écran LCD haute résolution qui est installé dans le coin supérieur droit de la cabine. D'un simple coup d'œil, l'opérateur est en mesure de connaître la vitesse, les heures de travail, l'état de la batterie, les kilomètres parcourus et l'enclenchement du frein de parking. Cet affichage informatif et intuitif garantit un travail détendu et sûr.



Li-ion Counterbalance Forklift Truck 2.0T TDL201

Distinguishing mark	1.1	Fabricant			EP
	1.2	Désignation modèle			TDL201
	1.3	Entrainement			Electric
	1.4	Commande			Seated
	1.5	Capacité de charge	Q	kg	2000
	1.6	centre de gravité de la charge	c	mm	500
	1.8	Distance du talon de fourche à l'axe d'essieu avant	x	mm	420
	1.9	empattement	y	mm	1358
	Service weight	2.1	Poids propre		kg
2.2		Chargement par essieu, en charge avant/arrière		kg	4892/683
2.3		Chargement par essieu, à vide avant/arrière		kg	1535/2040
Tyres/chassis	3.1	type pneu			Solidrubber
	3.2	Taille des roues AV (diamètre×largeur) mm			200/50-10
	3.3	Taille des roues AR			15/4.5-8
	3.5	Roues, nombre à l'avant / à l'arrière (x=à entraînement)		mm	2X/2
	3.6	Voie avant	b10	mm	936
	3.7	Voie arrière	b11	mm	175
	Dimensions	4.1	Inclinaison du mât/tablier de fourches avant/arrière	α/β	°
4.2		Hauteur mât replié	h1	mm	2075
4.3		Levée libre	h2	mm	100
4.4		Hauteur de levée	h3	mm	3000
4.5		Hauteur hors tout mât déployé	h4	mm	4058
4.7		Hauteur toit protège cariste	h6	mm	2140
4.8		Hauteur du siège	h7	mm	1070
4.12		Hauteur de l'attelage	h10	mm	560
4.19		Longueur totale	l1	mm	3095
4.20		Longueur jusqu'à la face avant des fourches	l2	mm	2025
4.21		Largeur totale	b1/b2	mm	1150
4.22		Dimension des fourches	s/e/l	mm	122X40X1070
4.23		Tablier de fourches ISO 2328 (classe/type A, B)			2A
4.24		Largeur du tablier de fourches	b3	mm	1040
4.31		Garde au sol sous le mât avec charge	m1	mm	86
4.32		Garde au sol à mi-empattement	m2	mm	104
4.34.1		Largeur d'allée de travail (palette 1000 x1 200 transversale)	Ast	mm	3348
4.34.2		Largeur d'allée de travail (palette 800 x 1200 dans le sens de la longueur)	Ast	mm	3485
4.35		Rayon de braquage	Wa	mm	1605
Performance data		5.1	Vitesse de translation avec/sans charge		km/h
	5.2	Vitesse de levée avec/sans charge		m/s	0.35/0.43
	5.3	Vitesse de descente avec/sans charge		m/s	0.45/0.37
	5.5	Traction du timon, en charge/à vide		N	/
	5.6	Traction maximale du timon, en charge/à vide		N	/
	5.8	Pente maximale, en charge/à vide		%	15/17
	5.10	Frein de service			Electromagnetic
	5.11	Frein de parking			Electromagnetic
Electric-engine	6.1	Moteur de traction puissance S2 60 min		kW	5.4X2
	6.2	Moteur de levée puissance S3 15%		kW	11
	6.4	Tension de batterie/capacité nominale		V/Ah	48V/405Ah
	6.5	Poids de la batterie		kg	250
	Addition data	8.1	Type de commande de conduite		
10.5		Type direction			Hydraulic
10.7		Niveau sonore à l'oreille du cariste		dB(A)	79
15.1		Courant de sortie du chargeur		A	50

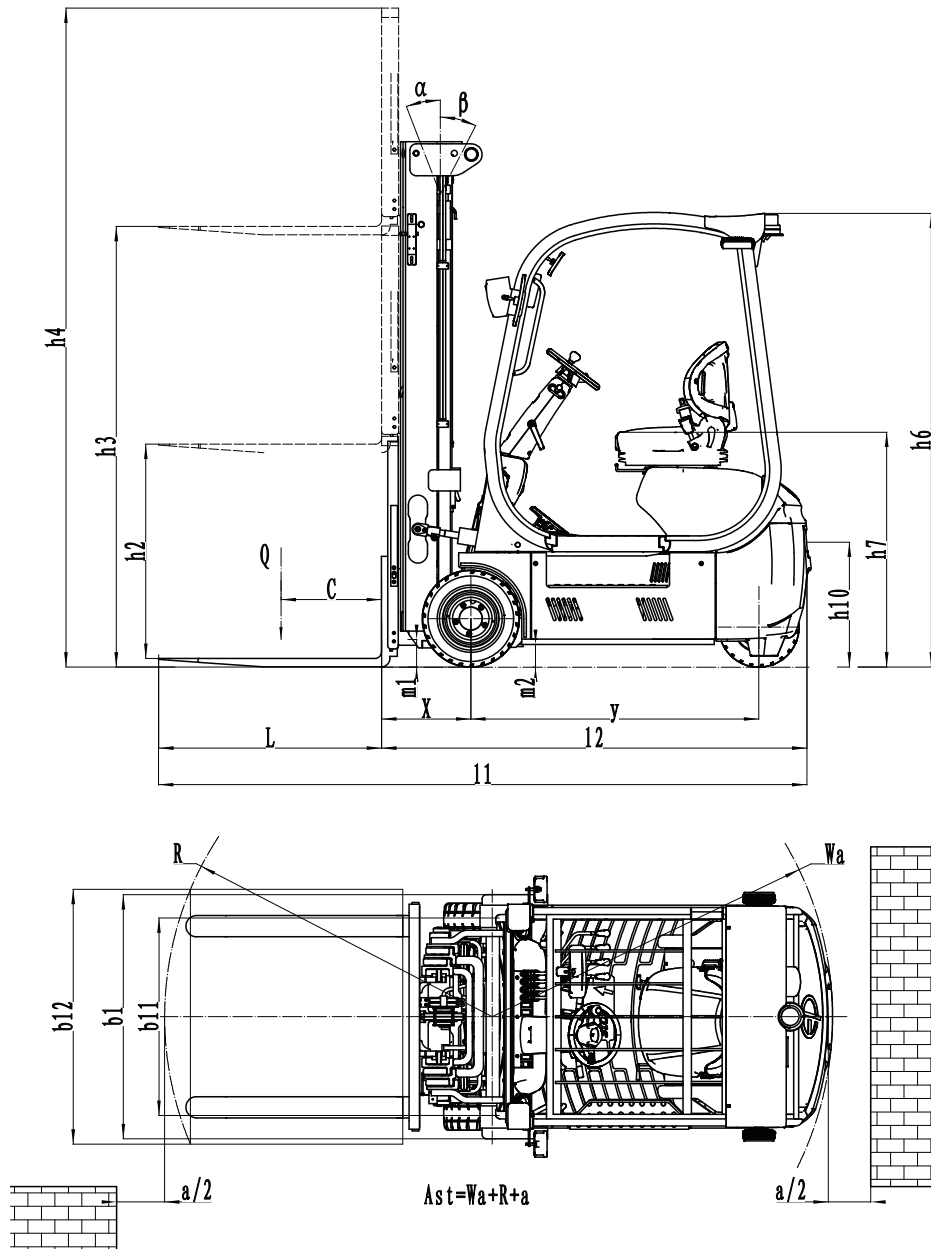

Mast Option

Types de mât	Hauteur de levée (h_3)	Hauteur, Mât			Levée libre(h_2)	
		Hauteur du mât replié (h_1)	Hauteur mât déployé (h_4)		Sans dossier	Avec dossier
			Sans dossier	Avec dossier		
	mm	mm	mm	mm	mm	mm
Duplex	3000	2075	3740	4055	100	100
	3600	2375	4340	4655	100	100
	4000	2455	4740	5055	100	100
Triplex	4500	2140	5240	5555	1430	1115
	4800	2240	5540	5855	1530	1215
	5000	2305	5740	6055	1595	1280
	5500	2475	6240	6555	1765	1450
	6000	2690	6740	7055	1980	1665

Option

No.	Éléments optionnels	TDL201
1.1	Dimension des fourches	●122*40*1070○122*40*920○122*40*1150○122*40*1220 ○122*40*1370○122*40*1500○122*40*1600○122*40*1700 ○122*40*1820○122*40*1900○122*40*2000○122*40*2200
1.4	Largeur tablier porte-fourches	●1040mm○Yes and can be customized
1.5	Hauteur du tablier porte-fourche	●1067mm (42in) ○1220mm (48in) ○1520mm (60in) ○Yes and can be customized
2.5	Matériau roues avant	●Solid rubber○Non-marking solid
2.6	Matériau roue arrière	●Solid rubber○Non-marking solid
2.7	Capacité batterie	●405Ah
2.8	Chargeur	●48V-50A Internal○48V-150A External○48V-200A External
2.9	Indicateur batterie	●With time
2.10	Type de siège	●Premium○Suspension
2.11	Accessoires	●No○Built-in sidershifter○External shifter○Side shift+fork positioner
2.13	Goupille de crochet de traction	●Yes
2.14	Chaîne électrostatique	●Yes
3.5	Eclairage avant	●LED
3.6	Eclairage arrière	●No○LED
3.7	Gyrophare	●Yes
3.8	Eclairage de direction	●Yes
3.9	Blue Spot	●No○2 front○1 rear○2 front + 1 rear
3.10	Eclairage d'avertissement de zone	●No○1 left + 1 right (red)
3.11	Rétroviseur	●1 rear mirror in the middle○Add 1 rearview mirror on both sides
3.17	Système OPS	●Yes
3.23	Télématique	●No○Yes and not customized
4.5	Joystick	●No○Yes and not customized

Note: ●Standard ○ Optionnel - Inconformité.